

MAQUINA DE PINCHOS MORUNOS MOD. MAB-10

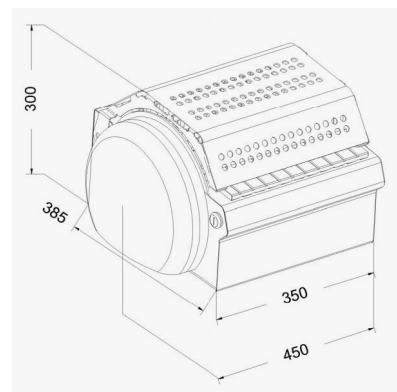

MAB-10

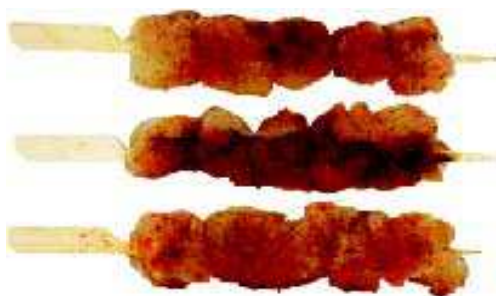
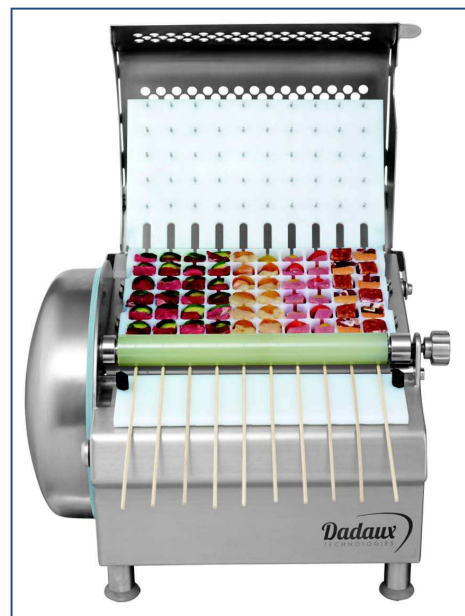

MOD. MAB-10

- * Construida en acero inox AISI 304.
- * La máquina de pinchos MAB10 permite la producción de 10 pinchos hasta 250grs. e incluso 15 pinchos mini.
- * Producción: de 200 a 250 pinchos/ hora con un operario.
- * Peso de los pinchos de 20 a 250 grs.
- * Presentación artesanal sin que parezca un producto industrial.
- * Puede utilizar distintos moldes para diferentes productos.
- * Válida para pinchos de 2,5 a 5 mm Ø y de 120 a 300 mm de largo.
- * Se pueden utilizar pinchos de diferentes materiales como madera, bambú, aluminio o acero inoxidable.
- * Conectada a 220 V monofásico.
- * Peso: 29 Kg.

GIMENEZ 2000 MAQUINARIA ALIMENTACION S.L.

CENTRAL: c/Electricidad nº12. 28918 Leganés (Madrid)

Tel: +34.916.437.393 ... Fax: +34.916.435.573 ... e-mail: administracion-madrid@gimenez2000.com

SUCURSAL BADAJOZ: Pol. Ind. Los Caños. C/ Caya nº 15. 06300 Zafra (Badajoz)

Tel. y Fax: +34.924.555.026 ... e-mail: administracion-zafra@gimenez2000.com

SUCURSAL SALAMANCA: SERVITEC GUIJUELO S.L.

Pol. Ind. Agroalimentario, sector 3.1.1, nave 8
37770 Guijuelo (Salamanca)